

## Smorzatore di sterzo

- Controllare lo stato dei cuscinetti sferici (2). Muovere con un dito il cuscinetto sferico. Il cuscinetto sferico deve muoversi senza intoppi e silenziosamente.

Sostituire il cuscinetto sferico se non si muove senza intoppi e silenziosamente. Consultare un Manuale d'officina ufficiale Honda o rivolgersi al proprio concessionario Honda.

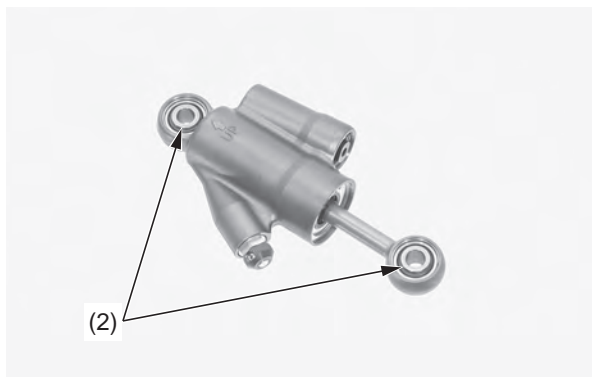

(2) cuscinetti sferici

### Installazione

- Pulire le filettature del bullone di montaggio dello smorzatore di sterzo e applicare frenafili.
- Installare lo smorzatore di sterzo (1) con il segno "UP" (2) rivolto in alto e in avanti. Girare l'asta dello smorzatore e il proprio anello di arresto (3) verso la parte frontale.
- Installare il collare (4) e i bulloni di montaggio dello smorzatore di sterzo (5). Accertarsi di installare il collare con il lato della flangia larga rivolto verso il lato del tubo della testa dello sterzo.
- Serrare i bulloni di montaggio dello smorzatore di sterzo alla coppia specificata: 20 N·m (2,0 kgf·m)

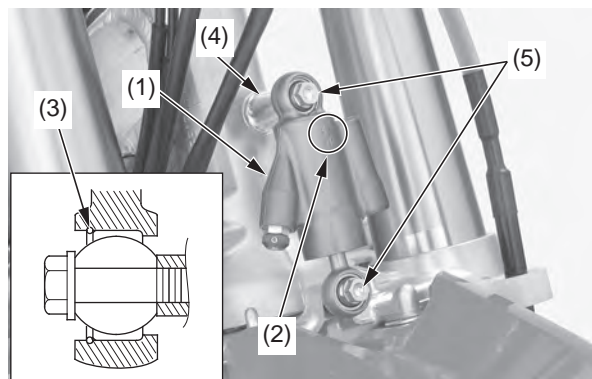

- smorzatore di sterzo
- segno "UP"
- anello di arresto
- collare
- bulloni di montaggio dello smorzatore di sterzo

- Con la CRF su una cassa o un cavalletto da lavoro opzionale (con la ruota anteriore sollevata da terra), controllare che lo sterzo si muova senza intoppi da un lato all'altro.

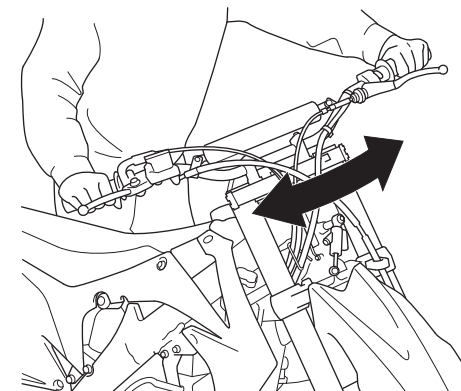

- Installare la targa porta numero di gara (pagina 109).