

3. Con la CRF su una cassa o un cavalletto da lavoro opzionale (con la ruota anteriore sollevata da terra), controllare che lo sterzo si muova senza intoppi da un lato all'altro.

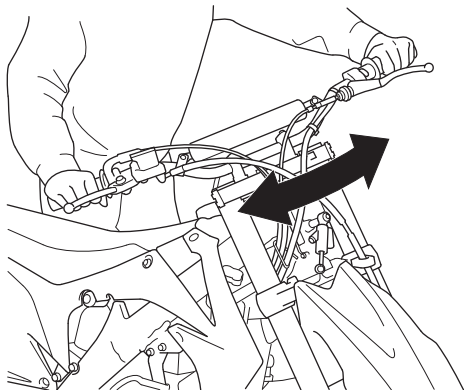

4. Installare la targa porta numero di gara (3) allineandone i fori (7) alle linguette (8) sul canotto dello sterzo. Installare e serrare i bulloni (2). Far passare la linguetta della targa porta numero di gara (1) attorno al manicotto di protezione del manubrio (9) come indicato.

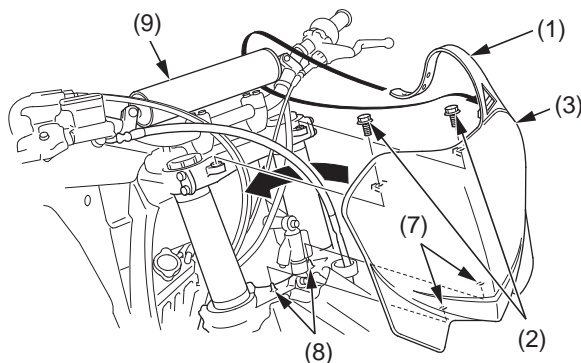

- (1) linguetta della targa porta numero di gara
- (2) bulloni
- (3) targa porta numero di gara
- (7) fori
- (8) linguette
- (9) manicotto di protezione del manubrio

Rimozione

1. Rimuovere la targa porta numero di gara (pagina 108).
2. Rimuovere i bulloni di montaggio dello smorzatore di sterzo (1), il collare (2) e lo smorzatore di sterzo (3).

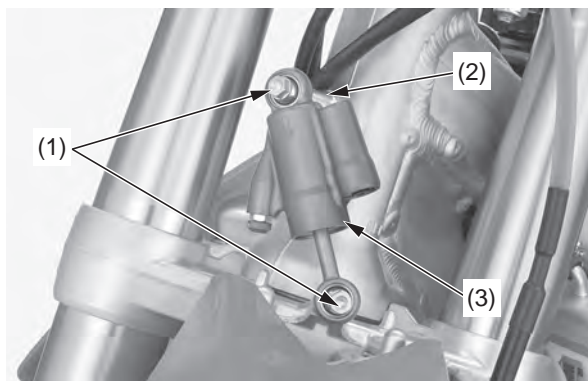

- (1) bulloni di montaggio dello smorzatore di sterzo
- (2) collare
- (3) smorzatore di sterzo

Controllo

1. Verificare il funzionamento dell'asta dello smorzatore (1). Comprimerne manualmente l'asta dello smorzatore completamente estesa. Rilasciare l'asta dello smorzatore, quindi controllare che si estenda fino al massimo della lunghezza.

Se l'asta dello smorzatore non si estende fino al massimo della lunghezza, consultare un Manuale d'officina ufficiale Honda per le istruzioni di smontaggio e ispezione o rivolgersi al proprio concessionario Honda.

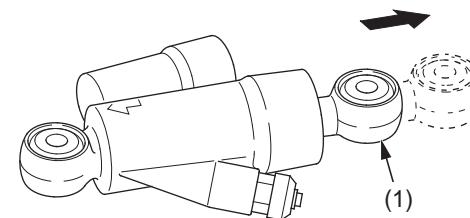

- (1) asta dello smorzatore

(continua)