

8. Installare la copertura destra (15) e il bullone (16).
9. Installare il bullone di montaggio della sella (17) e serrarlo alla coppia specificata:
26 N·m (2,7 kgf·m)
Serrare il bullone (16) alla coppia specificata:
10 N·m (1,0 kgf·m)

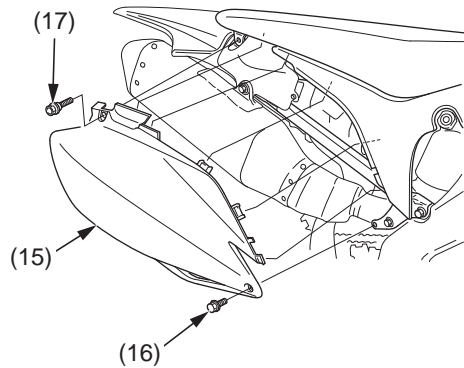

- (15) copertura destra
(16) bullone
(17) bullone di montaggio della sella

Rimozione del tubo di scarico

1. Rimuovere la marmitta (pagina 105).
2. Rimuovere i dadi del giunto del tubo di scarico (1), il tubo di scarico (2) e la guarnizione (3).

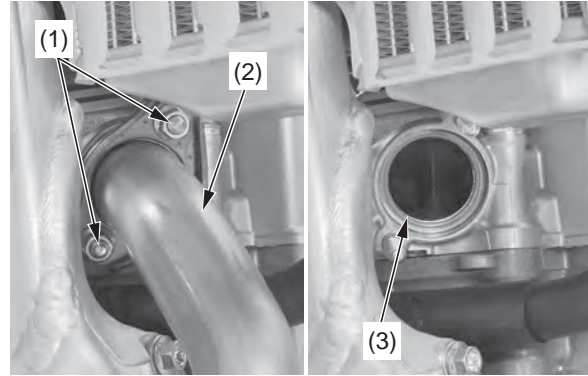

- (1) dadi del giunto del tubo di scarico
(2) tubo di scarico
(3) guarnizione

Installazione del tubo di scarico

1. Installare una nuova guarnizione del tubo di scarico (1) come mostrato.
2. Installare il tubo di scarico (2) e i dadi del giunto del tubo di scarico (3).

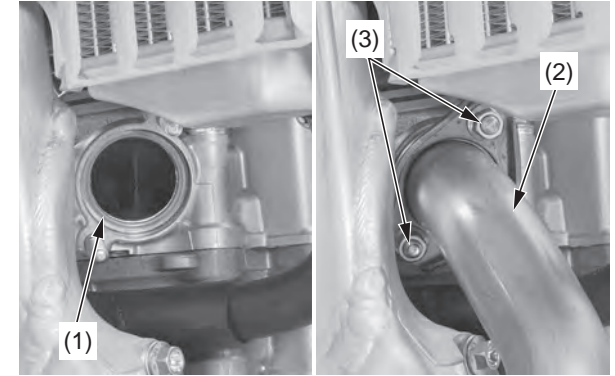

- (1) guarnizione del tubo di scarico (nuova)
(2) tubo di scarico
(3) dadi del giunto del tubo di scarico

3. Installare la marmitta (pagina 106), ma non serrare ancora i bulloni.
4. Serrare i dadi del giunto del tubo di scarico alla coppia specificata:
21 N·m (2,1 kgf·m)
5. Serrare il bullone del morsetto della marmitta, il bullone A e il bullone B di montaggio della marmitta (pagina 106).
6. L'installazione può essere eseguita nell'ordine inverso a quello di rimozione.