

# Pistone/Segmenti del pistone/Spinotto del pistone

14. Rimuovere il dado superiore dell'ammortizzatore (10) e il bullone (11).

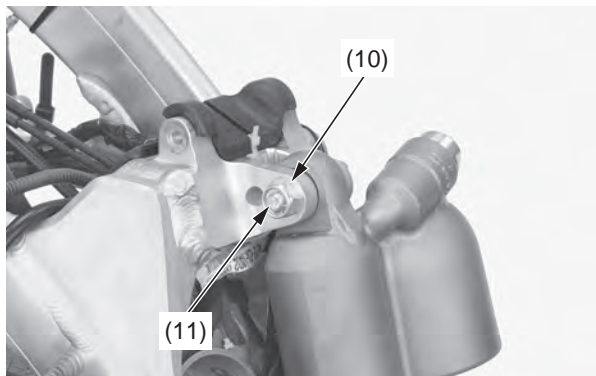

(10) dado superiore dell'ammortizzatore  
(11) bullone

15. Allentare la vite della fascetta dell'isolatore (12) ed estrarre il corpo farfallato (13) dall'isolatore (14).

Non appendere il corpo farfallato, sostenerlo con un'apposita cinghietta.

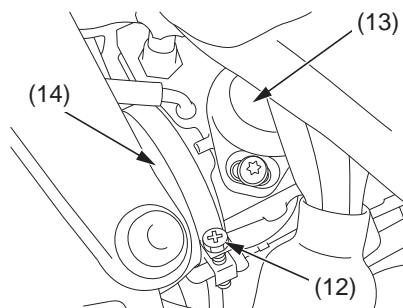

(12) vite della fascetta dell'isolatore  
(13) corpo farfallato  
(14) isolatore

16. Rimuovere i bulloni di supporto della testata (15).

Rimuovere i bulloni della piastra di supporto della testata (16), la piastra sinistra di supporto della testata (17) e la piastra destra di supporto della testata (18).

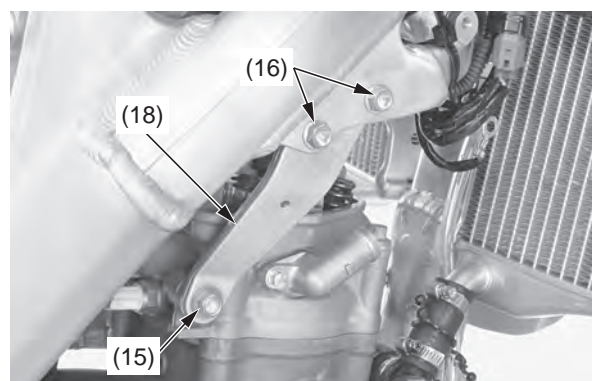
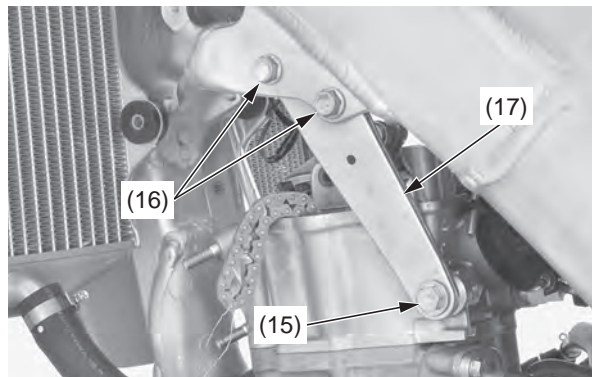

(15) bulloni di supporto della testata  
(16) bulloni della piastra di supporto della testata  
(17) piastra sinistra di supporto della testata  
(18) piastra destra di supporto della testata

17. Rimuovere il bullone del cilindro (19).  
18. Rimuovere i bulloni e rondelle della testata (20) e la testata (21).  
Allentare i bulloni secondo una sequenza incrociata in due o tre fasi successive.

## AVVISO

*Non far cadere le rondelle e la catena della distribuzione nel carter.*

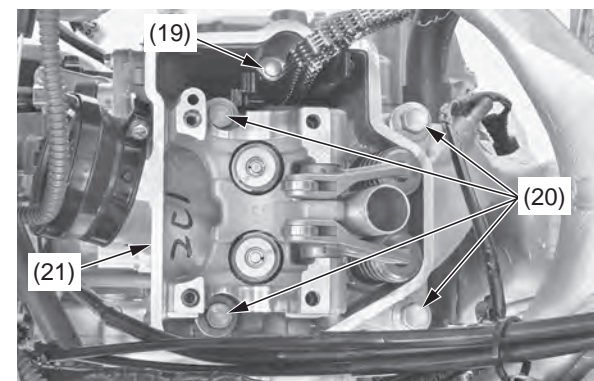

(19) bullone del cilindro  
(20) bulloni e rondelle della testata  
(21) testata