

7. Collegare i terminali dei fili rosso (19) e nero (20) della pompa del carburante sui terminali della base della pompa del carburante (21). Premere i terminali dei fili finché non si bloccano come indicato.

Attenzione a non danneggiare i fili.

8. Applicare una quantità massima di 0,5 g di olio motore a un nuovo anello ad O (22). Installare un nuovo anello ad O sull'unità della pompa del carburante (23).

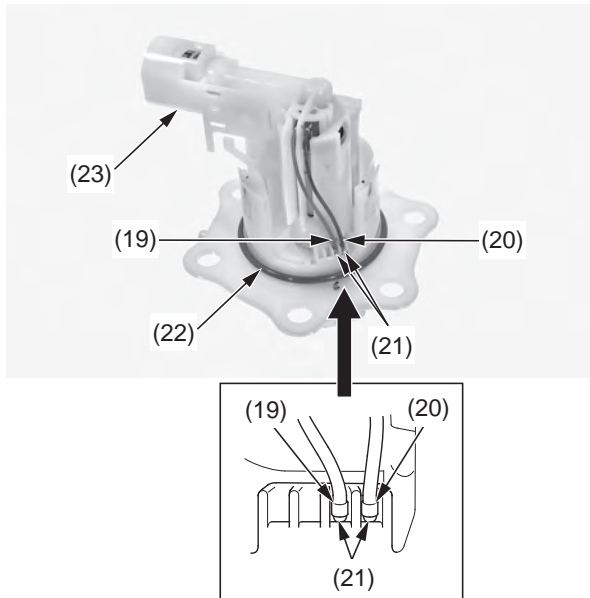

(19) terminale del filo rosso  
 (20) terminale del filo nero  
 (21) terminali della base della pompa del carburante  
 (22) nuovo anello ad O  
 (23) unità della pompa del carburante

9. Installare un nuovo anello ad O (24) nella scanalatura del serbatoio del carburante.  
 10. Installare l'unità della pompa del carburante (25) nel serbatoio del carburante (26).

Attenzione a non danneggiare i fili.

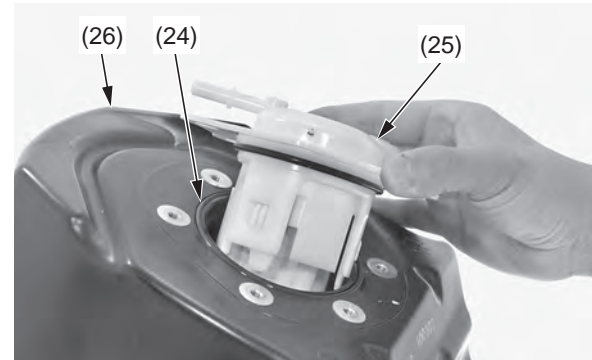

(24) nuovo anello ad O (26) serbatoio del carburante  
 (25) unità della pompa del carburante

11. Installare la piastra della pompa del carburante (27) con il segno identificativo (28) rivolto in avanti e in alto.

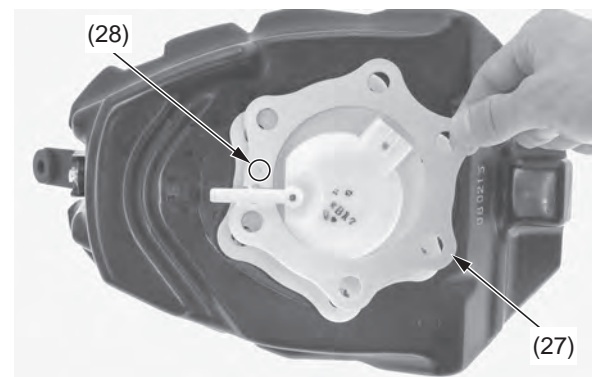

(27) piastra della pompa del carburante  
 (28) segno identificativo

12. Installare le rondelle elastiche coniche (29), i collari (30), le rondelle (31), il cavo del fermo (32), la guida del cavo del fermo (33) e i bulloni di montaggio della pompa del carburante (34).

13. Installare il serbatoio del carburante.

Accertarsi che la superficie convessa delle rondelle elastiche coniche sia in alto.

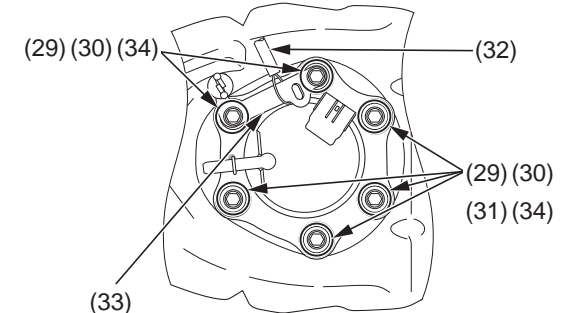

(29) rondelle elastiche coniche  
 (30) collari  
 (31) rondelle  
 (32) cavo del fermo  
 (33) guida del cavo del fermo  
 (34) bulloni di montaggio della pompa del carburante

14. Serrare i bulloni di montaggio della pompa del carburante alla coppia specificata e nella sequenza specificata come indicato.  
 11 N·m (1,1 kgf·m)

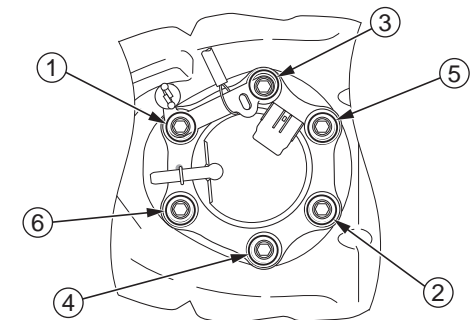

15. Collegare la tubazione di alimentazione (pagina 46).

16. Aumentare la pressione del carburante (pagina 52).