

2. Installare il gommino del giunto (5) e posizionarlo sul giunto del carburante come indicato. Allineare il raccordo rapido del carburante al giunto del carburante. Quindi premere il raccordo rapido sulla tubazione del giunto del carburante fino a quando entrambi i denti di arresto del fermo si bloccano con un "clic".

Se è difficile da collegare, lubrificare l'estremità della tubazione con un po' di olio motore.

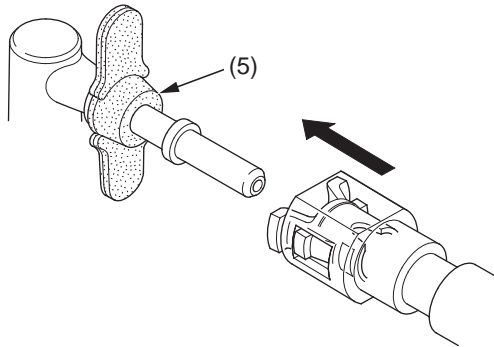

(5) gommino del giunto (solo lato iniettore)

3. Accertarsi che il collegamento sia saldo e che i denti di arresto siano bloccati saldamente in posizione; controllare sia a vista sia tirando il connettore.
4. Accertarsi che il gommino del giunto (5) sia in posizione tra la flangia (6) e la linguetta di ritegno (7).

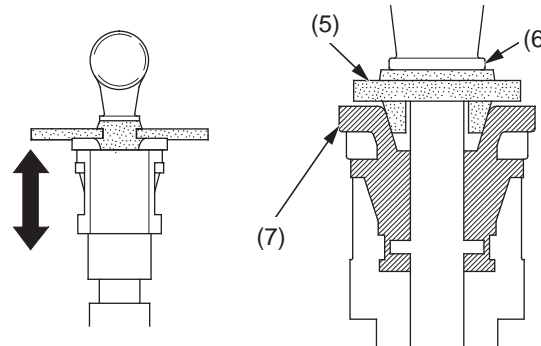

(5) gommino del giunto (solo lato iniettore)
(6) flangia
(7) linguetta di ritegno

5. Installare il gommino (8), il morsetto (9) e il bullone (10) allineando la linguetta del morsetto (11) alla scanalatura (12) del supporto.

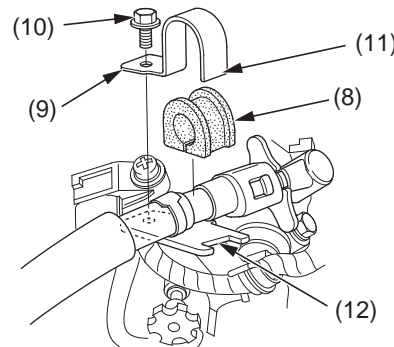

(8) gommino
(9) morsetto
(10) bullone
(11) linguetta del morsetto
(12) scanalatura

6. Installare il coperchio del raccordo rapido del carburante (13) e inserire la linguetta del coperchio di gomma (14) nel foro (15) del coperchio del raccordo rapido del carburante.

Accertarsi che il coperchio di gomma (16) sia installato correttamente tra il coperchio del raccordo rapido del carburante e la pompa del carburante.

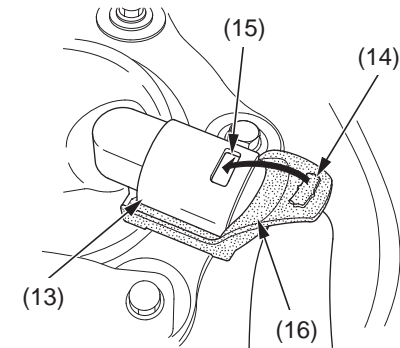

(13) coperchio del raccordo rapido del carburante
(14) linguetta del coperchio di gomma
(15) foro del coperchio del raccordo rapido del carburante
(16) coperchio di gomma

7. Aumentare la pressione del carburante (pagina 52).