

Scarico della pressione del carburante

1. Appendere il serbatoio del carburante al fianco sinistro del telaio (pagina 38).
2. Scollegare il connettore della pompa del carburante (1).

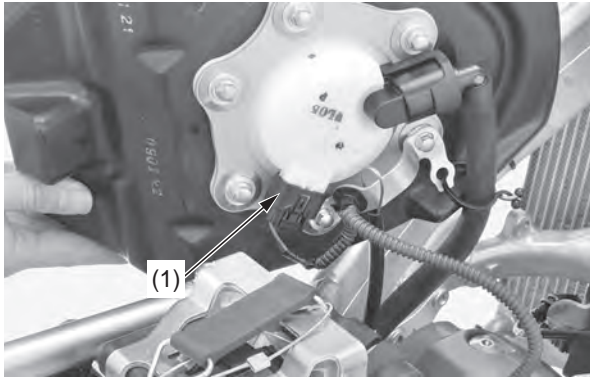

(1) connettore della pompa del carburante

3. Riposizionare il serbatoio del carburante, avviare il motore e lasciarlo funzionare al minimo fino a quando si arresta.

Sostituzione della tubazione di alimentazione

Scollegamento

1. Scaricare la pressione del carburante (pagina 45).
2. Appendere il serbatoio del carburante al fianco sinistro del telaio.
3. Rimuovere il coperchio del raccordo rapido del carburante (1) dalla pompa del carburante (2).

4. Controllare che il raccordo rapido del carburante (3) sia privo di sporcizia ed eventualmente pulirlo.

Lato iniettore:

Lato pompa del carburante:

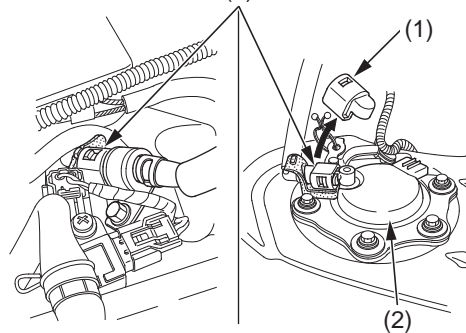

- (1) coperchio del raccordo rapido del carburante
(2) pompa del carburante
(3) raccordo rapido del carburante

5. Rimuovere il bullone (4), il morsetto e il gommino di posizionamento (5).

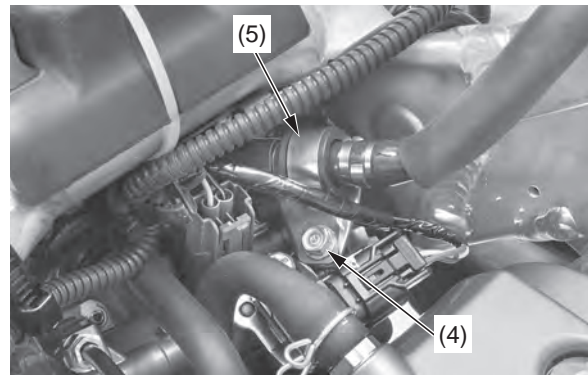

(4) bullone (5) morsetto e gommino di posizionamento

6. Tirare il gommino del giunto (6) del lato iniettore e liberarlo dal fermo (7).

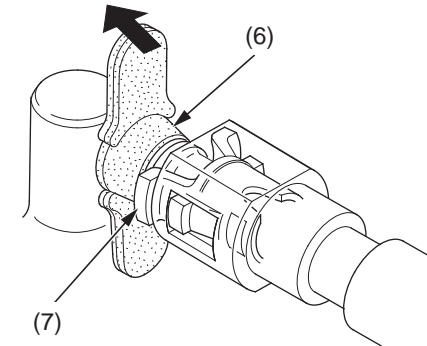

(6) gommino del giunto (solo lato iniettore)
(7) fermo

7. Collocare un panno da officina (8) sopra il raccordo rapido del carburante.

Lato iniettore:

Lato pompa del carburante:

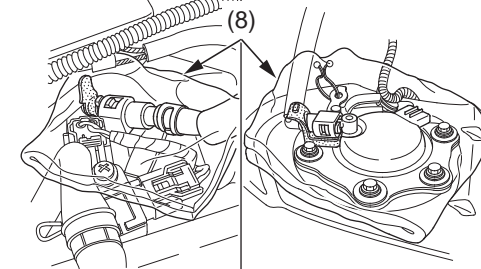

(8) panno da officina

(continua)