

Impianto di alimentazione

Consultare *Precauzioni di sicurezza* a pagina 27.

Carburante

Tipo	Senza piombo
Numero di ottano RON	95 (o superiore)

Nella CRF usare soltanto carburante senza piombo. Se si guida la CRF in un paese in cui potrebbe essere disponibile anche del carburante con piombo, ricordarsi di utilizzare soltanto carburante senza piombo.

Il motore è strutturato per usare benzina senza piombo con un numero di ottano alla pompa (R + M)/2 di almeno 91 o con un numero di ottano RON di almeno 95. Le pompe di benzina delle stazioni di servizio solitamente indicano il numero di ottano alla pompa. Per informazioni sull'uso di *Benzina contenente alcol*, vedere a pagina 157.

L'uso di benzine con un numero di ottano inferiore può provocare un rumore tipo "picchietto" o "battito in testa" (un ticchettio più forte) che, se intenso, può danneggiare il motore (un leggero picchietto in caso di funzionamento a carichi elevati, come quando si risale un pendio, non costituisce un problema).

Se il picchietto o il battito in testa avvengono a regime del motore costante, con carichi normali, cambiare marca di benzina. Se il picchietto o il battito in testa persistono, consultare il proprio concessionario Honda.

Non usare mai benzina vecchia o contaminata. Evitare che sporcizia, polvere o acqua penetrino nel serbatoio del carburante.

Procedura di rifornimento

1. Per aprire il tappo del serbatoio del carburante (1), estrarre il tubo di sfiato (2) dal dado del cannotto dello sterzo (3). Girare il tappo del serbatoio del carburante in senso antiorario e toglierlo.

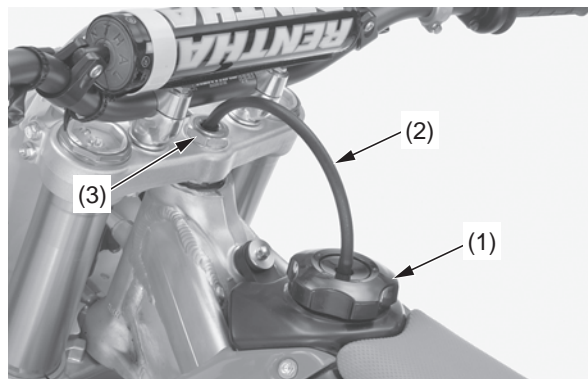

- (1) tappo del serbatoio del carburante
(2) tubo di sfiato
(3) dado del cannotto dello sterzo

2. Aggiungere carburante finché il livello raggiunge la base del bocchettone di rifornimento.

Capacità del serbatoio del carburante:
5,7 l

Attenzione a non danneggiare la pompa del carburante quando si riempie il serbatoio del carburante.

Non riempire eccessivamente il serbatoio. Non deve esserci benzina nel bocchettone di rifornimento.

⚠ ATTENZIONE

La benzina è estremamente infiammabile ed esplosiva. Manipolando il carburante si rischia di ustionarsi o lesionarsi gravemente.

- Spegner il motore e non avvicinare fonti di calore, scintille o fiamme.
- Manipolare il carburante soltanto all'aperto.
- Asciugare immediatamente eventuali fuoriuscite.

3. Chiudere il tappo del serbatoio del carburante e inserire il tubo di sfiato nel dado del cannotto dello sterzo.

Tubazione di alimentazione

1. Appendere il serbatoio del carburante al fianco sinistro del telaio (pagina 38).
2. Rimuovere il coperchio del raccordo rapido del carburante (1).
3. Controllare che la tubazione di alimentazione (2) non presenti incrinature, deterioramento, danni o perdite. Sostituire la tubazione di alimentazione se necessario.

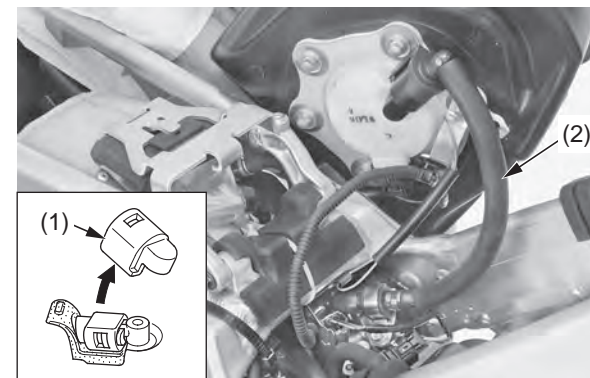

- (1) coperchio del raccordo rapido del carburante
(2) tubazione di alimentazione