

15. Installare la rondella A (24), la rondella B (25), il bullone B di montaggio della marmitta (26) e il bullone A di montaggio della marmitta (27).
Fare attenzione a non impigliare la gomma della scatola del filtro dell'aria (28) tra il telaio secondario (29) e il supporto della marmitta (30) durante l'installazione della marmitta.
Controllare che non ci siano tagli, incisioni o crepe sulla gomma. Sostituire la gomma se necessario.

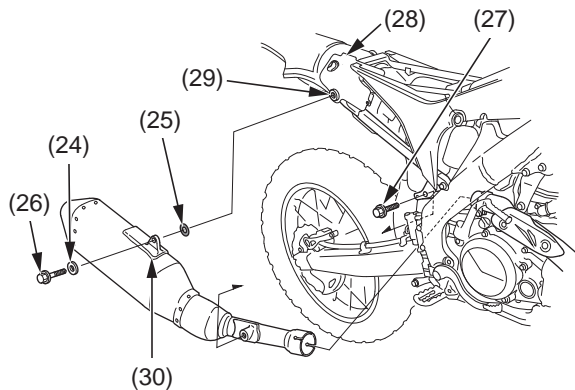

- (24) rondella A
(25) rondella B
(26) bullone B di montaggio della marmitta
(27) bullone A di montaggio della marmitta
(28) gomma della scatola del filtro dell'aria
(29) telaio secondario
(30) supporto della marmitta

16. Serrare il bullone del morsetto della marmitta (31) alla coppia specificata:
21 N·m (2,1 kgf·m)

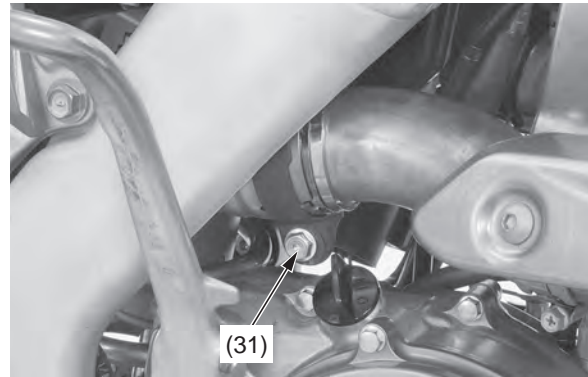

(31) bullone del morsetto della marmitta

17. Serrare il bullone B di montaggio della marmitta (26) e il bullone A di montaggio della marmitta (27) alla coppia specificata:
26 N·m (2,7 kgf·m)
18. Installare la sella (32).

19. Installare le coperture laterali (33), i bulloni di montaggio della sella (34) e i bulloni (35). Fare attenzione a non impigliare la gomma della scatola del filtro dell'aria (28) tra il telaio secondario (29), il supporto della sella (36) e la copertura destra durante l'installazione della sella e della copertura destra.
Quindi serrare i bulloni di montaggio della sella e i bulloni delle coperture laterali alla coppia specificata:
bulloni di montaggio della sella:
26 N·m (2,7 kgf·m)
bulloni delle coperture laterali:
10 N·m (1,0 kgf·m)

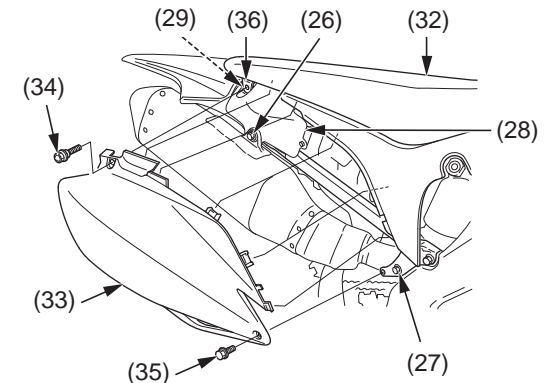

- (26) bullone B di montaggio della marmitta
(27) bullone A di montaggio della marmitta
(28) gomma della scatola del filtro dell'aria
(29) telaio secondario
(32) sella
(33) coperture laterali
(34) bulloni di montaggio della sella
(35) bulloni
(36) supporto della sella