

Telaio secondario

Consultare *Precauzioni di sicurezza* a pagina 27.

Rimozione

1. Rimuovere le coperture laterali (1) estraendo i bulloni di montaggio della sella (2) e i bulloni (3).
2. Rimuovere la sella (4).

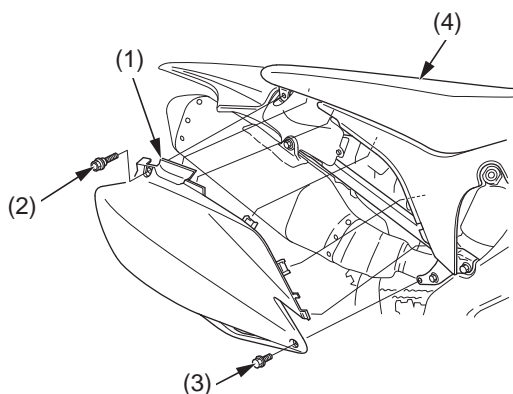

- (1) copertura laterale
(2) bulloni di montaggio della sella
(3) bulloni
(4) sella

3. Allentare il bullone del morsetto della marmitta (5).

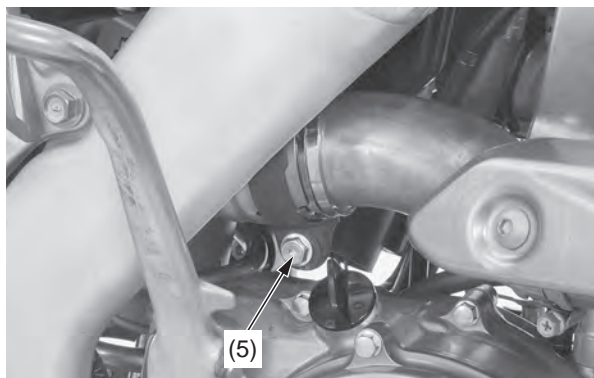

- (5) bullone del morsetto della marmitta

4. Rimuovere il bullone A di montaggio della marmitta (6), il bullone B di montaggio della marmitta (7), la rondella A (8), la rondella B (9) e la marmitta (10).

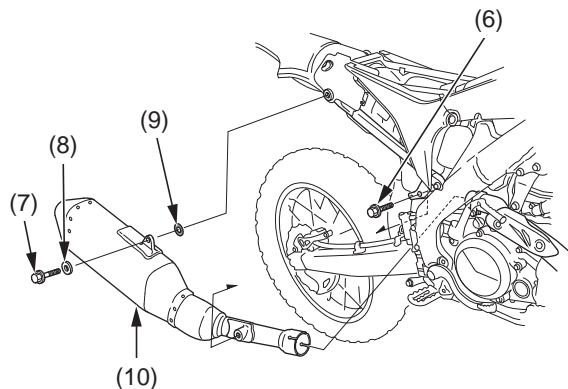

- (6) bullone A di montaggio della marmitta
(7) bullone B di montaggio della marmitta
(8) rondella A
(9) rondella B
(10) marmitta

5. Scollegare il connettore del sensore IAT (11).

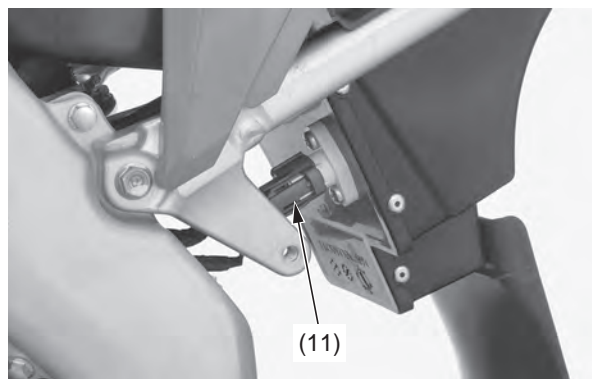

- (11) Connettore del sensore IAT

6. Rimuovere il gommino di montaggio dell'ECM (12) dalla staffa dell'ECM (13). Sganciare la fascia del serbatoio del carburante (14).

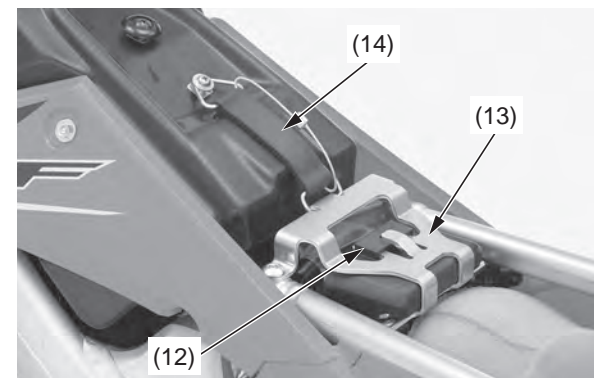

- (12) gommino di montaggio dell'ECM
(13) staffa dell'ECM
(14) fascia del serbatoio del carburante

7. Allentare la vite (15) del morsetto del tubo di collegamento del filtro dell'aria (16).

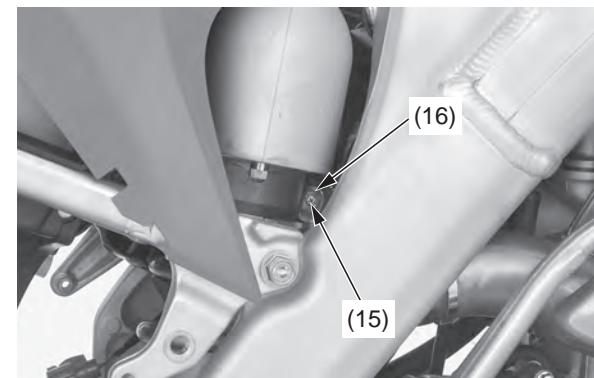

- (15) vite
(16) morsetto del tubo di collegamento del filtro dell'aria