

Système d'alimentation en carburant

7. Brancher les bornes du fil rouge (19) et du fil noir (20) aux bornes de la base de la pompe à carburant (21). Pousser les bornes jusqu'à ce qu'elles viennent en butée comme sur la figure.

Veiller à ne pas endommager les fils.

8. Appliquer 0,5 g maximum d'huile moteur sur un joint torique neuf (22). Poser un joint torique neuf sur la pompe à carburant (23).

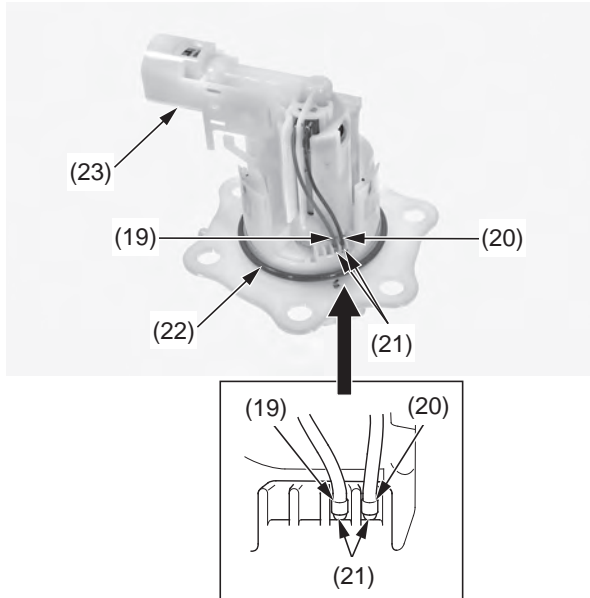

(19) borne du fil rouge
 (20) borne du fil noir
 (21) bornes de la base de la pompe à carburant
 (22) joint torique neuf
 (23) pompe à carburant

9. Poser un joint torique neuf (24) dans la gorge du réservoir à carburant.
 10. Installer la pompe à carburant (25) dans le réservoir à carburant (26).

Veiller à ne pas endommager les fils.

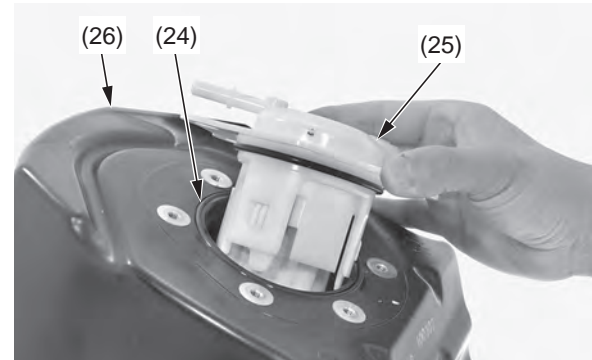

(24) joint torique neuf (26) réservoir de carburant
 (25) pompe à carburant

11. Installer la plaque de la pompe à carburant (27) avec sa marque d'identification (28) tournée vers l'avant et vers le haut.

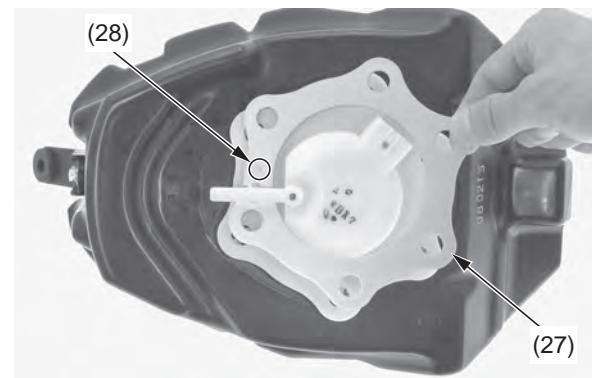

(27) plaque de la pompe à carburant
 (28) marque d'identification

12. Installer les rondelles Grower (29), les entretoises (30), les rondelles (31), le câble d'arrêt (32), le guide-câble d'arrêt (33) et les boulons de montage de la pompe à carburant (34).

13. Reposer le réservoir de carburant.

S'assurer que la surface convexe des rondelles Grower est tournée vers le haut.

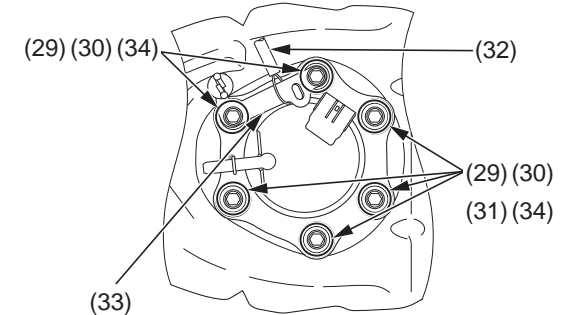

(29) rondelles Grower
 (30) entretoises
 (31) rondelles
 (32) câble d'arrêt
 (33) guide-câble d'arrêt
 (34) boulons de montage de la pompe à carburant

14. Serrer les boulons de montage de la pompe à carburant au couple spécifié selon l'ordre de serrage prescrit comme sur la figure. 11 N·m (1,1 kgf·m)

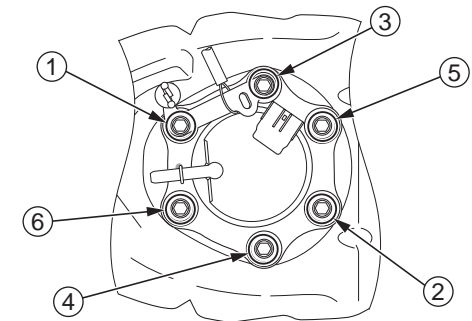

15. Brancher la canalisation de carburant (page 46).

16. Augmenter la pression de carburant (page 52).