

# Système d'alimentation en carburant

8. Tenir le raccord d'une main et pincer les languettes d'arrêt (9) de l'autre main pour les dégager des ergots de verrouillage (10). Retirer le raccord, puis déposer l'arrêt.

- Utiliser une serviette d'atelier pour absorber le carburant restant dans le flexible d'alimentation en carburant.
- Veiller à ne pas endommager le flexible ou les autres pièces.
- Ne pas utiliser d'outils.
- Si le raccord ne se déplace pas, maintenir les languettes d'arrêt enfoncées, puis tirer et pousser alternativement le raccord jusqu'à ce qu'il parte facilement.

## ⚠ ATTENTION

L'essence est un produit très inflammable et explosif. On peut être brûlé ou grièvement blessé en manipulant du carburant.

- Arrêter le moteur et ne pas approcher de source de chaleur, d'étincelles et de flammes.
- Ne manipuler le carburant qu'à l'extérieur.
- Essuyer immédiatement tout carburant renversé.

Côté injecteur :

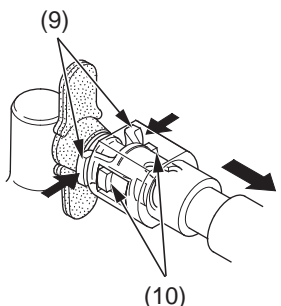

(9) languettes d'arrêt  
(10) ergots de verrouillage

Côté pompe à carburant :

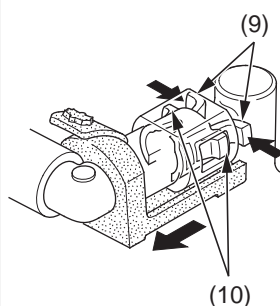

9. Pour ne pas risquer de dommages et empêcher la pénétration d'impuretés, couvrir les raccords (11) et les raccords de carburant (12) débranchés avec des sacs en plastique (13).

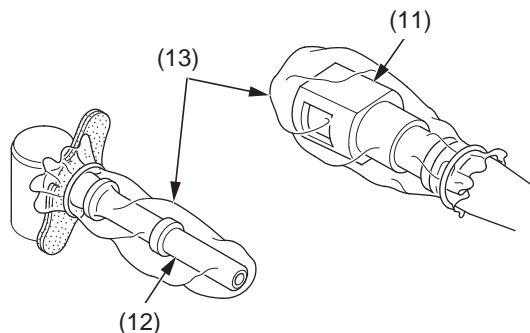

(11) raccord débranché  
(12) raccord de carburant  
(13) sacs en plastique

## Branchement

1. Insérer un arrêt (1) dans le raccord (2) en alignant ses ergots de verrouillage (3) sur les gorges de raccord (4).

- Toujours remplacer l'arrêt du raccord rapide lorsqu'on a débranché le flexible d'alimentation en carburant.
- Si le coussinet élastique de raccord est endommagé ou coupé, le remplacer par un neuf.
- Ne pas plier ou vriller le flexible d'alimentation en carburant.
- Si un arrêt doit être remplacé, utiliser une pièce du même fabricant (les arrêts de fabricants différents ont des caractéristiques différentes).

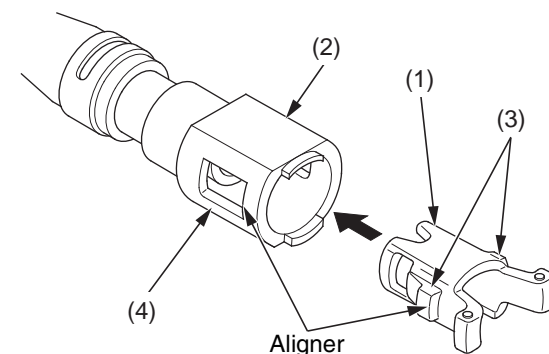

(1) arrêt (neuf)  
(2) connecteur

(3) ergots de verrouillage  
(4) gorges de raccord