

## Vela de Ignição

(Observe "Cuidados na Manutenção" descritos na página 77)

Vela de ignição recomendada:

IUH27D (DENSO)

Esta motocicleta está equipada com velas de ignição que apresentam um eletrodo central revestido com irídio. Certifique-se de observar os seguintes itens ao efetuar os serviços nas velas de ignição:

- Não use escova de aço ou arame para limpar os eletrodos. Se estiverem contaminados com materiais estranhos ou sujeira substitua as velas de ignição. Procure sua concessionária Honda para efetuar este serviço.
- Use somente um calibre de lâminas "tipo-arama" para verificar a folga dos eletrodos a fim de evitar danos ao revestimento de irídio. Nunca use um calibre de lâminas "tipo lâmina".
- Não ajuste a folga dos eletrodos. Se a folga não estiver de acordo com as especificações, substitua a vela.

1. Remova a carenagem central (pág. 55) e a carenagem inferior (pág. 56).
2. Desacople o conector da ventoinha do radiador (1).
3. Desacople o conector do interruptor termostático (2).
4. Remova a porca (3) e o parafuso de fixação inferior do radiador (4).
5. Remova o parafuso de fixação superior do radiador (5).

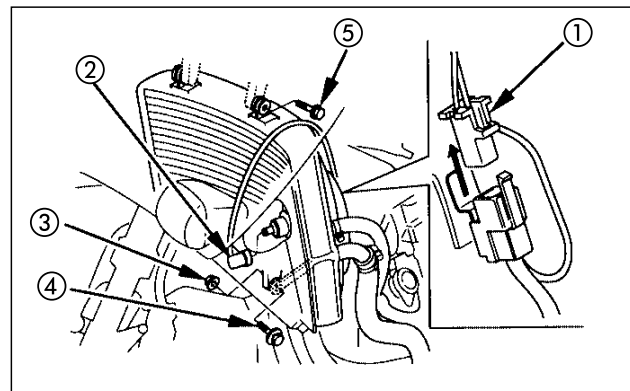

- (1) Conector da ventoinha do radiador
- (2) Conector do interruptor termostático
- (3) Porca
- (4) Parafuso de fixação inferior do radiador
- (5) Parafuso de fixação superior do radiador