

ATENÇÃO

- A remoção das tampas da bateria pode danificá-las e causar vazamento, ou danificar a bateria.
- Quando a motocicleta for permanecer inativa por um longo período, remova a bateria e carregue-a totalmente. Em seguida, guarde-a em um local fresco e seco. Se a bateria permanecer na motocicleta, desconecte o cabo negativo do seu terminal.

Remoção da Bateria

1. Remova o assento (pág. 33).
2. Remova o parafuso (1) e retire a tampa da bateria (2).
3. Desconecte primeiro o cabo negativo (-) (3) do terminal negativo da bateria e, em seguida, o cabo positivo (+) (4).
4. Retire a bateria (5) do seu compartimento.

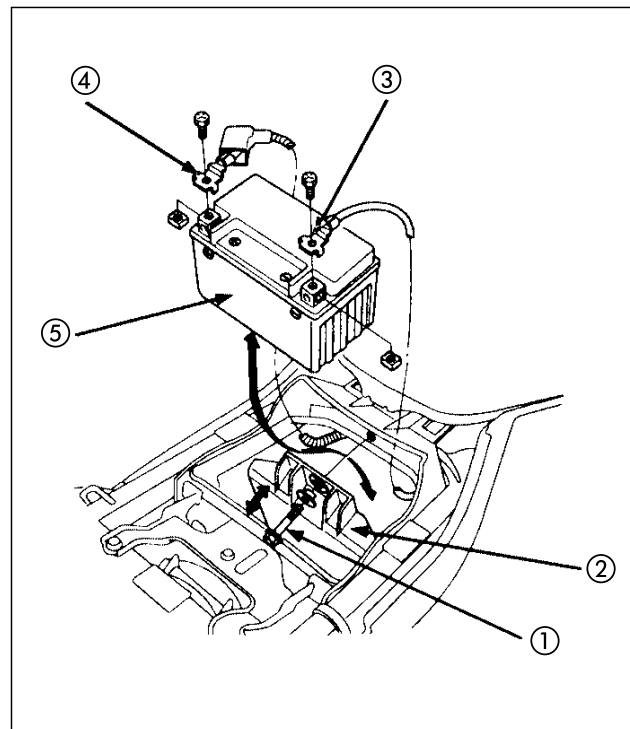

- (1) Parafuso
- (2) Tampa da bateria
- (3) Terminal negativo (-)
- (4) Terminal positivo (+)
- (5) Bateria