

## Ajuste

A corrente de transmissão deve ser verificada e ajustada, se necessário, a cada 1000 km. A corrente de transmissão exigirá ajustes mais freqüentes caso a motocicleta seja conduzida em alta velocidade por longos períodos de tempo, ou ainda, caso seja submetida freqüentemente a rápidas acelerações.

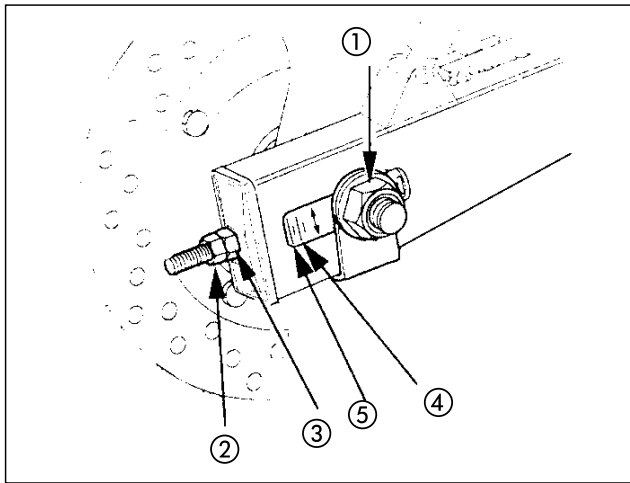

- |                     |                                   |
|---------------------|-----------------------------------|
| (1) Porca do eixo   | (4) Marca de referência           |
| (2) Contraporca     | (5) Extremidade posterior do furo |
| (3) Porca de ajuste |                                   |

Para ajustar a folga da corrente de transmissão, proceda do seguinte modo:

1. Apóie a motocicleta no cavalete central com a transmissão em ponto morto e o motor desligado.
2. Remova a porca do eixo e aplique óleo de motor novo em toda sua superfície. Em seguida, reinstale-a temporariamente.
3. Solte as contraporcas (2) em ambos os lados do braço oscilante.
4. Gire ambas as porcas de ajuste (3) um número igual de voltas até obter a folga especificada da corrente de transmissão. Gire as porcas de ajuste no sentido horário para diminuir a folga da corrente ou no sentido anti-horário para aumentá-la. A corrente deve apresentar uma folga de 30 – 40 mm na região central inferior. Gire a roda e verifique se a folga permanece constante em outros pontos da corrente.