

Verifique se o nível do fluido está acima da marca de nível INFERIOR (1), com a motocicleta na posição vertical.

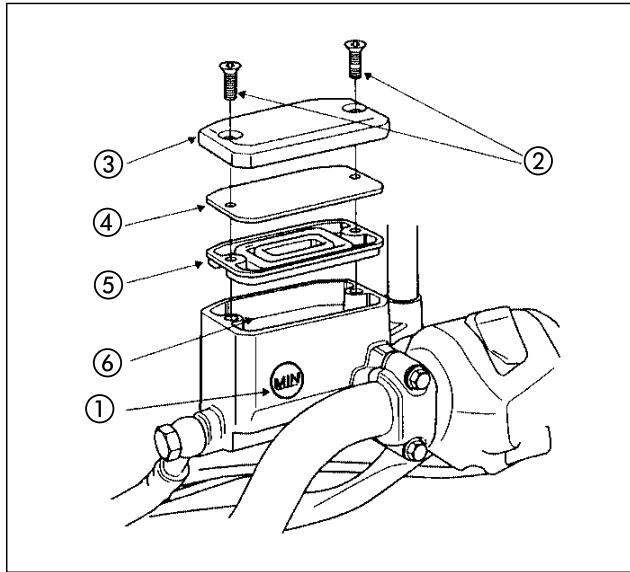

- (1) Marca de nível INFERIOR
- (2) Parafusos
- (3) Tampa do reservatório
- (4) Placa do diafragma
- (5) Diafragma
- (6) Marca de nível SUPERIOR

Deve-se adicionar o fluido do freio no reservatório sempre que o nível do fluido estiver próximo à marca INFERIOR (1) do reservatório. Remova os parafusos (2), a tampa do reservatório (3), a placa do diafragma (4) e o diafragma (5). Abasteça o reservatório com fluido para freio DOT 4 até atingir a marca de nível superior (6). Reinstale o diafragma, a placa do diafragma e a tampa do reservatório. Aperte os parafusos firmemente.

Outras Verificações

Certifique-se de que não há vazamentos de fluido. Inspeção as mangueiras e conexões quanto a trincas e deterioração.