

NOTA

- Reutilize o elo principal somente se estiver em perfeitas condições.
- Use uma presilha de retenção nova toda vez que a corrente for reinstalada.

7. Instale a nova presilha de retenção com o lado fechado na direção de rotação da corrente.
8. Ajuste a folga da corrente (pág. 6-15) e do freio traseiro (pág. 6-20).

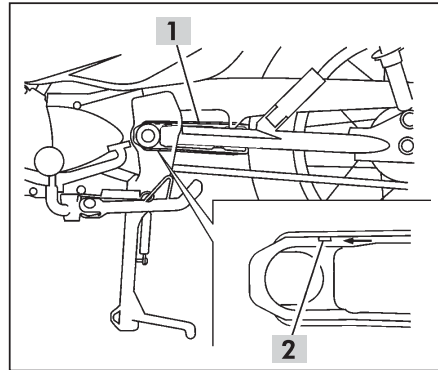

Guia da corrente de transmissão

Leia *Cuidados na manutenção*, pág. 6-4.

Efetue a manutenção de acordo com o *Plano de Manutenção Preventiva*, pág. 6-1.

Verifique o desgaste da guia da corrente de transmissão **(1)**. Substitua-a se o desgaste atingir a linha indicadora **(2)**.

Procure uma concessionária autorizada Honda para efetuar a substituição.

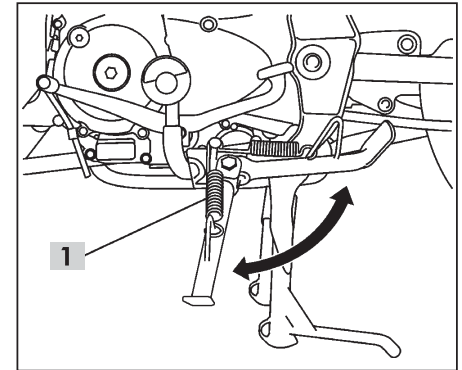

Cavalete lateral

Leia *Cuidados na manutenção*, pág. 6-4.

Efetue a manutenção de acordo com o *Plano de Manutenção Preventiva* (pág. 6-1).

Verifique a mola **(1)** quanto a danos ou perda de tensão. Verifique se o cavalete lateral se movimenta livremente.

Se estiver prendendo, limpe e lubrifique a articulação com óleo para motor novo.