

6-8 MANUTENÇÃO E AJUSTES

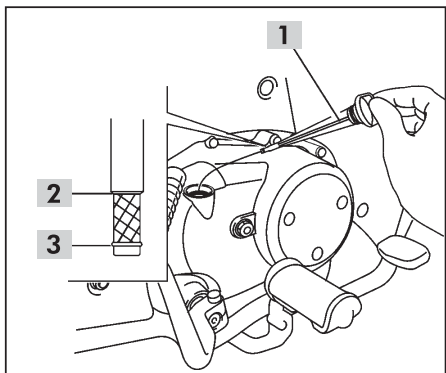

1. Ligue o motor e deixe-o em marcha lenta de 3 a 5 minutos.
2. Desligue o motor e apóie a motocicleta no cavalete central, num local plano e firme.
3. Após 2 a 3 minutos, remova a tampa/vareta medidora (1) e limpe-a com um pano seco. Insira-a novamente, mas **não a rosqueie**. Remova-a mais uma vez e verifique o nível de óleo. Ele deve estar entre as marcas de nível superior (2) e inferior (3) gravadas na vareta.

4. Se necessário, adicione o óleo recomendado até atingir a marca de nível superior. Não abasteça em excesso.
5. Reinstale a tampa/vareta medidora. Ligue o motor e verifique se há vazamentos.

Troca de óleo

Troque o óleo do motor de acordo com o *Plano de Manutenção Preventiva* (pág. 6-1).

NOTA

Para uma drenagem rápida e completa, troque o óleo com o motor quente e a motocicleta apoiada no cavalete central.

CUIDADO

O óleo e o motor estarão quentes. Tenha cuidado para não se queimar.

NOTA

É necessário o uso de um torqueímetro para este procedimento.