

Drive Chain

Drive chain adjustment:

Check the drive chain for wear and slack. If it appears dry, apply a lubricant.

1. Place the motorcycle on a support block to raise the rear wheel off the ground. Shift the transmission into neutral.
2. Move the chain (1) up and down with your fingers at a point midway between the sprockets. Adjust slack so that it is approx. 15–25 mm (5/8–1 in).

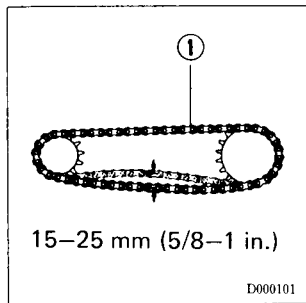

Cadena de transmisión

Ajuste de la cadena de transmisión:

Revise la tensión de la cadena de transmisión mensualmente; de forma igual, la dureza de operación debido a lubricación inadecuada.

1. Coloque la moto sobre un bloque de soporte para levantar la rueda trasera del suelo. Coloque la palanca de mando de transmisión en la posición de punto muerto.
2. Empuje la cadena (1) hacia arriba y hacia abajo, con los dedos a un punto medio de los piñones dentados. Ajuste el juego de modo que éste sea de 15–25 mm, aproximadamente.